



# DOSATRON®

WATER POWERED DOSING TECHNOLOGY

# 2.5

m<sup>3</sup>/h

## DI 2 - 0.5 - 2 %

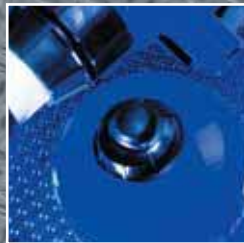

### MŰSZAKI ADATOK

- Állítható adagolás: 0.5 - 2%  
1 : 200 - 1 : 50
- Üzemeltetés alatti víhozam\*: 10 l/h - 2.5 m<sup>3</sup>/h  
[0.16 - 41.66 l/min]  
[1/3 US Pint/min - 11 US GPM]
- Üzemeltetés alatti vinyomás: 0.3 - 6 bar  
[4.3 - 85 PSI]
- Törzsoldat befecskendezési hozama: \* 0.05 - 50 l/h  
[0.028 US Fl oz/min - 0.22 US GPM]

\*Más mozgatófolyadék esetén érvényes műszaki adatok kapcsán konzultáljon velünk

### Egyedülálló technológia, optimális tápoldatozás

#### Adagolási technika:

Elektromosságot nem használó  
arányos adagolás

#### Energiaforrás:

Víz hozama és nyomása

#### Integrált funkciók:

- **Mérés:**  
Mértékarányos hidromotor
- **Adagolás:**  
Folyékony törzsoldat folyamatos  
és arányos befecskendezése
- **Szabályozás:**  
Az átfolyó víz mennyisége  
szabályoz
- **Keverés:**  
Integrált homogenizáció

#### Termékcsomag összetétele:

1 db. Dosatron, 1 db. Falitartó, 1db átlátszó  
felszívócső, 175cm; Ø6x9mm,  
(1/4" belső átmérő x 3/8" külső átmérő)  
1 használati és karbantartási útmutató.



# 2.5 m<sup>3</sup>/h - 0.5 - 2 %

## Működési elv

A Dosatron készülék a vízhálózatra csatlakoztatva kizárólag a víznyomást használja fel, mint külső energiaforrást. Az adagoló dugattyú felszívja a törzsoldatot a beállított %-os aránynak megfelelően és azt a vízzel keverve továbbítja az öntözőrendszer felé. A kiáramló oldat állandó töménységű függetlenül a csőhálózat átmérőjétől és a hálózati nyomás változásától.

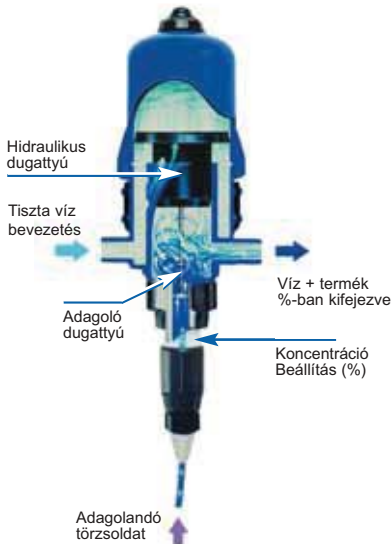

## Adagoló beállítás



Az adagolás szabályozása a szabályozócsavar felső részének a szabályozón található beosztáson a megkívánt értékre állításával történik.

A felszívott törzsoldat mennyisége arányos a víz térfogatával.  
(Pl. 1% = 1 : 100 = 1 térfogategység törzsoldat+ 100 térfogategység víz.)



## Dosatron terméksor

A Dosatron cég egy teljes pallettát nyújt a felhasználók számára, igazodva a vásárlók mindenkoros igényéhez. A forgalmazott készülékek alkalmasak tápoldatok, növényvédőszer megfelelő arányú előállítására és egy adott rendszerbe történő bejuttatására.

## 2.5 m<sup>3</sup>/h-s termékcsoport

TÍPUS	ADAGOLÁS	NYOMÁS
<b>Változtatható adagolási arányú gépek</b>		
DI 1500	0,07 - 0,2 %	0,3 - 6 bar
DI 2	0,5 - 2 %	0,3 - 6 bar
DI 16	0,2 - 1,6 %	0,3 - 6 bar
DI 150	1 - 5 %	0,3 - 6 bar
DI 110	1 - 10 %	0,5 - 4 bar
DI 520 (határ 1,5 m <sup>3</sup> /h)	5 - 20 %	0,5 - 4 bar

További termékcsaládok szállítási kapacitás osztályok szerint: 1,5m<sup>3</sup>/h; 4,5m<sup>3</sup>/h; 8 m<sup>3</sup>/h; 20 m<sup>3</sup>/h; 30m<sup>3</sup>/h; 60m<sup>3</sup>/h; Különleges modellek, tartozékok és sajátos rendszerek kapcsán: keressen fel bennünket.

## Műszaki adatok

Általános adatok	
- Legmagasabb vízhőmérséklet	40° C [104° F]
- Legalacsonyabb vízhőmérséklet	5° C [41° F]
- Adagolási érték	Pl. 1% = 1 : 100 = 1 térfogategység törzsoldat + 100 térfogategység víz.
- Adagolási pontosság	± 5% (A görbe a terhelés függvényében alakul)
- Ismétlési pontosság	± 3% (Standard API 675)
- Nyomásvesztés	0,4-1,6 bar üzemeltetési körülményektől függően
Egyéb integrált funkciók	
- Beépített motorvédelmi szűrő	350 mikron
- Be- és kimeneti csatlakozó méret	3/4" : BSP (Withworth finomenet)-NPT (Nemzetközi csőmenet szabvány) Ø20x27 mm
- Beépített By-Pass	Opció
- Beépített légtelenítő berendezés	Van
- Beépített anti-szifon rendszer	Nincs
Meghajtás	
- Motor	Lépcsős, hidraulikus dugattyú
- Ütemenkénti szállítási térfogat	0,45 liter (együtemű)
- Keverőszelep	Beépített
Adagolás ütemek	
- Befecskendezés	Belső befecskendezés kimenetkor
- Adagoló dugattyú	Egyszerű bevitel, lefele mozgáskor
- Lábszelep	Rígú feszítésű kúpos szelep
Felszívás	
- Önfelszívó hatás	Van
- Maximális koncentrációsűrűség	400cSt (20°C-nál) VKit ajánlott, 200cSt-től kezdve
- Törzsoldat maximális felszívásának magassága és hossza.	4 m
- Felszívó-fejfel látva	Igen (ballasztal)

## Felhasználási terület

Környezetvédelem – Higiénia – Autómosók – Fémipar – Élelmiszeripar – Vízelőkezelés – Nyomdati grafika – Kertészet – Állattartás

## Fő alkalmazások

Gyógyszerek – Fertőtlenítő szerek – Tisztító szerek – Műtrágyák – Növényvédőszer – Tápoldatok – Kenőanyagok – Ph/Vízkeménység korrigáció – Aszanáció – Pelyhesítő anyagok – Autómosó szerek

## Felszerelés

**Normák:** A Dosatron ivóvízhálózatra való felszerelések be kell tartani az országban érvényes normákat.

**Az adagoló élettartamának optimalizálása céljából ajánlott:**

- 60 mikronos szűrő beépítése az adagoló elé, a víz minőségének megfelelően
  - Az adagolórész tömitéseinek kicserélése évente
  - Tiszta vízzel gyakran átmosni
  - Az adagolót ne nyomás alatt állítsuk be
  - Szerelje fel a szükséges védelmi berendezéseket a túlzó, túlnyomás és a vízlökés ellen (hozam/nyomás-szabályozó, vízlökésgátló zsilip tábla)
  - A berendezést egy megkerülő hálózatba építsük (By-Pass)
- Bármilyen más, a felszereléssel összefüggő tanácsért konzultáljon velünk.

## Méretetek:

- Csomag mérete: 52 x 16,8 x 17,5 cm
- Csomag súlya: ~ 2,2 kg

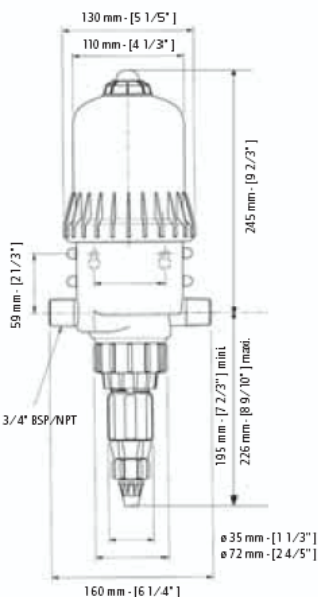

## Standard kivitel

Dugattyúház: poliacetál, EPDM

Motor dugattyú: polipropilén, poliamid, inox aflas, poliacetál

Adagoló rész: polipropilén, polietilén, hastelloy (szeleprugó)

Szívócső: PVC

## Rendelkezésre álló opciók

■ Opció ● Széria számára  
★ Nem elérhető az adott model esetében

### Optimizált kompatibilitás

- AF: tömítés lúgos anyagokhoz
- VF: tömítés savas anyagokhoz
- PVDF: dugattyúház
- H: Hastelloy ötvözet szár
- ★ IE: Külső befecskendezés
- V: tartozék nagyobb viszkozitású anyagokhoz
- ★ Felszívócső: különleges felszívó-szelepek és anyagok állnak rendelkezésre



PVDF dugattyúház

### Optimizált felszerelés

- BP: Beépített By-Pass
- Más csatlakozók
- Heveder
- ★ Lábkészlet
- Egyéb információ képviselőinktől



Beépített By-pass: Termék mozgásbahozásának (on) és beszívás megállításának (off) rendszere

A Dosatron készülékekhez ajánlott opciók lehetőségek segítenek Önnek az adott feltételekhez történő tökéletes alkalmazkodáshoz. Az esetleges opciók kiválasztásában szakembereink állnak szíves rendelkezésükre

Minden egyes adagoló tesztelve van



2310 Szigetszentmiklós  
Leshegy Ipari Park  
Leshegy u.10.  
Tel.:24-441-640 Fax.:24-441-641  
www.metra.hu

Jelen dokumentum nem képi szerződéses kötelezettség tárgyát és mindössze tájékoztató jellegű célokat szolgál. A DOSATRON INTERNATIONAL fentartja magának azt a jogot, hogy készülékein bármikor változtatásokat eszközöljön.  
© DOSATRON INTERNATIONAL S.A. 2005

## DOSATRON INTERNATIONAL

Rue Pascal - B.P. 6 - 33370 TRESSSES (BORDEAUX) - FRANCE

**Tel. 33 (0)5 57 97 11 11 - Fax. 33 (0)5 57 97 11 29 / 33 (0)5 57 97 10 85**

**e.mail : info@dosatron.com - http://www.dosatron.com**

S.A. DOSATRON INTERNATIONAL au capital de 3 050 000 EUROS - SIRET BORDEAUX 418 826 822 00011 - APE 291 B - N° TVA/VAT : FR96418826822